

istruzioni
instructions
instructions de montage
Bedienungsanleitung
instrucciones
инструкции
instruktioner
使用说明

تعليمات



IT

AVVERTENZE PER L' USO E LA MANUTENZIONE

- Il presente manuale è parte integrante del prodotto.
- E' necessario conservarlo in buono stato e per tutto il ciclo di vita del prodotto.
- Vi consigliamo di leggere attentamente il presente manuale e tutte le disposizioni ivi contenute prima di utilizzare e installare il prodotto.
- L'installazione dovrà essere effettuata da personale qualificato, conformemente ai regolamenti in vigore.
- Per tutti gli articoli da incasso, testare l'impianto (entrate/uscite), prima di completare il rivestimento esterno.
- Il costruttore declina ogni responsabilità in caso di utilizzazione del prodotto con finalità diverse da quelle previste.
- Non disperdere resti di imballaggio nell'ambiente.
- Non creare ostacoli al passaggio dell'acqua.
- Evitare, in ogni caso, l'utilizzo di spugne metalliche o abrasive o di detersivi o prodotti abrasivi che potrebbero danneggiare le superfici.
- Soprattutto nel caso di nuove installazioni, onde evitare che impurità o detriti possano giungere all'interno della rubinetteria dando origine a problemi di funzionamento, spurgare l'impianto prima di mettere in esercizio i prodotti.
- Pulire esclusivamente con acqua e sapone. Risciacquare abbondantemente e asciugare con un panno morbido.
- Si consiglia, per una più lunga durata del miscelatore e della cartuccia, l'installazione di rubinetti filtro a monte del miscelatore.

EN

WARNINGS FOR THE USE AND MAINTENANCE

- This manual is an integral part of the product.
- Keep it in good conditions and at hand throughout product's life.
- We recommend reading carefully this manual and all the instructions contained before using and installing the product.
- The installation should be made by qualified staff in compliance with regulations in force.
- As concerns the built-in items, test the system (inlets/ outlets) before completing the external covering.
- The manufacturer is not liable in case of use of the product with purposes other than those provided for.
- Do not leave the residues of the packaging in the home environment.
- Do not hinder the water flow.
- Totally avoid using metallic or abrasive sponges and detergents or abrasive products in order not to damage the surfaces.
- Especially with new installations, in order to prevent impurities or debris penetrating into the tap and causing working problems, purge the system before activating the mixer.
- Clean only with water and soap. Carefully rinse and dry with a soft cloth.
- In order to maintain the mixer and its cartridge in the best and long-lasting conditions, we suggest to fit under-top valves with filter.

FR

AVERTISSEMENTS POUR L'UTILISATION ET ENTRETIEN

- Ce manuel est une partie intégrante du produit.
- Il faut le conserver en bon état et à portée pendant tout le cycle de vie du produit.
- Nous conseillons de lire attentivement ce manuel et toutes les consignes qui s'y trouvent avant d'utiliser et d'installer le produit.
- L'installation devra être effectuée par du personnel qualifié et conformément aux réglementations en vigueur.
- En cas de tous les articles à encastrer, tester le système (entrées/sorties) avant de terminer le revêtement externe.
- Le constructeur décline toute responsabilité en cas d'utilisation du produit dans des buts différents de ceux prévus.
- Ne pas abandonner les résidus de l'emballage dans l'environnement domestique.
- Ne pas faire obstacle au passage de l'eau.
- Éviter absolument d'utiliser des éponges métalliques ou abrasives et des détergents ou produits abrasifs afin de ne pas abîmer les surfaces.
- Surtout en cas de nouvelles installations, et afin d'éviter que des impuretés ou des débris arrivent à l'intérieur du robinet et causer des problèmes de fonctionnement, purger le système avant d'activer les produits.
- Nettoyer uniquement à l'eau et au savon. Rincer soigneusement et sécher avec un chiffon doux.
- On conseille, pour une plus longue durée du mitigeur et de la cartouche, l'installation de robinets filtre sur les flexibles/tuyaux de raccordement.

DE

HINWEISE FÜR DIE VERWENDUNG UND REINIGUNG

- Das vorliegende Handbuch ist Bestandteil des Produktes.
- Es soll im Handbereich und in perfektem Zustand während des ganzen Lebenszyklus des Produktes aufbewahrt werden.
- Es ist empfehlenswert, das vorliegende Handbuch und alle darin enthaltenen Informationen sorgfältig zu lesen, bevor das Produkt zu montieren und anzuwenden.
- Die Montage soll von Fachpersonal unter Beachtung der gültigen Vorschriften durchgeführt werden.
- Bei allen Einbauartikeln ist es ratsam, dass man die Anlage auf korrekte Funktionstätigkeit überprüft (Eingänge/Ausgänge) überprüft, bevor man die externe Verkleidung vervollständigt.
- Der Hersteller lehnt jegliche Verantwortung für die unsachgemäße Verwendung des Produktes ab.
- Keine Rückstände der Verpackung im haushaltsbereich unbewacht lassen.
- Die Wasserdurchgänge nicht verstopfen.
- Keine Metall- bzw. Abrasive schwammen, Reinigungsmittel und Schleifmittel verwenden, um zu vermeiden, dass die Oberfläche beschädigt wird.
- Vorallem, wenn es sich um neue Installationen handelt sollte man, bevor man die neuen Produkte in Betrieb nimmt, die Anlage reinigen, um zu verhindern, dass Verunreinigungen und Ablagerungen in die Armaturen gelangen, welche Funktionsstörungen verursachen könnten.
- Nur mit Wasser und Seife reinigen, sorgfältig ausspülen und mit einem weichen Tuch austrocknen.
- Zu einer längeren Dauer des Mischers und der Kartusche, wird es empfohlen, Unterfisch-Filterhähne zu installieren.

ES

ADVERTENCIAS PARA EL USO Y MANUTENCIÓN

- El presente manual es parte integrante del producto.
- Es necesario guardar el manual en buen estado y durante todo el ciclo de vida del producto.
- Les aconsejamos que lean con cuidado el presente manual y todas las disposiciones contenidas antes de utilizar e instalar el producto.
- La instalación tendrá que ser efectuada por personal calificado conformemente a los reglamentos en vigor.
- Antes de finalizar el revestimiento exterior, ensayen la instalación (entradas / salidas) de todos los artículos por empotrar.
- El constructor declina todo tipo de responsabilidad en caso de utilización del producto con finalidades diferentes de aquellas previstas.
- No tiren los restos de los embalajes al medio ambiente.
- No creen obstáculos de ninguna forma el pasaje de agua.
- Eviten, de todas formas, la utilización de esponjas metálicas o abrasivas o detergentes o productos abrasivos que podrían perjudicar las superficies.
- Sobre todo en caso de nuevas instalaciones, para evitar que impurezas o residuos puedan alcanzar el interior del grifo causando problemas de funcionamiento, purgar la instalación antes de poner en funcionamiento el producto.
- Limpie exclusivamente con agua y jabón. Enjuague abundantemente y sequen con un trapo limpio.
- Se recomienda, para una mayor duración del mezclador y su cartucho, la instalación de filtros agua arriba del mezclador.

RU РЕКОМЕНДАЦИИ ПО ЭКСПЛУАТАЦИИ И ТЕХНИЧЕСКОМУ ОБСЛУЖИВАНИЮ

- Данное руководство является неотъемлемой частью изделия.
- Необходимо хранить его в хорошем состоянии на протяжении всего срока службы изделия.
- Мы рекомендуем внимательно прочитать это руководство и все содержащиеся в нем инструкции перед использованием и установкой изделия.
- Установка должна выполняться квалифицированным персоналом в соответствии с действующими правилами.
- Необходимо протестировать работу системы входа/выхода воды всех встроженных элементов до завершения внешней отделки.
- Производитель снимает с себя всякую ответственность в случае использования продукта в целях, отличных от предусмотренных.
- Не выбрасывайте упаковку в окружающую среду.
- Не создавайте препятствий потоку воды.
- Избегайте использования металлических или абразивных губок или абразивных моющих средств, которые могут повредить поверхность.
- Попадания грязи или посторонних предметов в смесители особенно в новых установках, может привести к проблемам функционирования. Прочистите систему перед вводом изделий в эксплуатацию.
- Чистить только водой с мылом. Тщательно промыть и высушить мягкой тканью.
- Чтобы продлить срок службы смесителя и картриджа, мы рекомендуем устанавливать фильтры перед смесителем.

SV VARNINGAR BETRÄFFANDE ANVÄNDNING OCH UNDERHÅLL

- Denna manual är en integrerad del av produkten.
- Den måste förvaras i gott skick och under hela produktens livslängd.
- Det rekommenderas att du noggrant läser denna manual och alla bestämmelserna i den, innan du använder och installerar produkten.
- Installationen ska utföras av kvalificerad personal i överensstämmelse med gällande förordningar.
- För alla inbyggnadsartiklar måste systemet (ingångar/utgångar) testas, innan den yttre beläggningen slutförs.
- Tillverkaren avstår sig allt ansvar för användning av produkten i andra syften än de, som förutsetts.
- Kassera inte förpackningsrester i miljön.
- Skapa inte hinder för vattnets passage.
- Undvik, i vilket fall som helst, användning av svampar i metall, eller som skulle kunna nöta, eller nötande rengöringsmedel eller produkter, som skulle kunna skada ytorna.
- Framför allt, vid nya installationer, för att förhindra att smuts eller skräp skulle kunna tränga in på kranarnas insida och ge upphov till problem vid användning, ska systemet tappas ur innan produkten tas i bruk.
- Rengör uteslutande med tvål och vatten Sköj rikligt och torka med en mjuk trasa.
- För att blandaren och patronen ska vara så länge som möjligt, rekommenderas det att du installerar filterkranar ovanför blandaren.

ZH 使用及维护说明

- 本手册是产品完整不可分割的一部分。
- 在产品整个使用寿命期间，请妥善保管手册。
- 使用和安装产品前，请仔细阅读本手册，了解手册全部内容。
- 产品安装必须由具有资质的人员操作，同时遵守现行规范要求
- 外部墙面完成前，所有入墙安装部件均需测试装置（入口/出口）运行
- 如将产品用于制造商规定用途之外的其他用途而造成损失，制造商不承担任何责任
- 切勿将剩余包装材料丢弃在环境中。
- 切勿阻挡水流通道。
- 无论何种情况，避免使用金属丝海绵、研磨性洗涤剂或产品，以免损伤产品表面
- 尤其是在产品首次安装后，应避免杂质或碎屑进入管道内部，从而造成运行故障，为此，产品运行前应将设备内清洁干净。
- 仅可用水和肥皂清洁产品。随后用足量清水冲洗，最后再用软布擦干。
- 为使混合器和滤芯能够长期使用，建议将水笼头滤网安装在混合器的上游。

AR تحذيرات الاستخدام والصيانة

- هذا الدليل جزء لا يتجزأ من المنتج.
- يجب أن يبقى لديك في حالة جيدة وطول دورة حياة المنتج.
- ننصحك بقراءة هذا الدليل بعناية وجميع الأحكام الواردة فيه قبل استخدام المنتج وتركيبه.
- يجب أن يتم التركيب بالاستعانة بموظفين مؤهلين، بما يتوافق مع اللوائح المعمول بها.
- بالنسبة لجميع العناصر المدمجة، قم باختبار النظام (المدخل/المخرج) قبل استكمال التكبسة الخارجية.
- لا تتحمل الشركة المصنعة أي مسؤولية في حالة استخدام المنتج لأغراض أخرى غير تلك المتوقعة منه.
- لا تتخلص من بقايا مواد التعبئة والتغليف في البيئة.
- لا تضع عقيات أمام مرور الماء.
- في أي حال، تجنب استخدام قطع الإسفنج أو المنظفات المعدنية أو الكاشطة أو المنتجات الكاشطة التي قد تتلف الأسطح.
- خاصة في حالة التركيبات الجديدة، ولمنع الشوائب أو الحطام من الوصول إلى داخل الصنابير مما يؤدي إلى حدوث مشاكل في التشغيل، قم بتطهير النظام قبل تشغيل المنتجات.
- نظف المنتج بالماء والصابون فقط. اشطفه جيدًا، وجففه بقطعة قماش ناعمة.
- للحصول على عمر أطول للخلاط والخرطوشة، يوصى بتثبيت صنابير مرشحة في اتجاه تيار الخلاط.

819

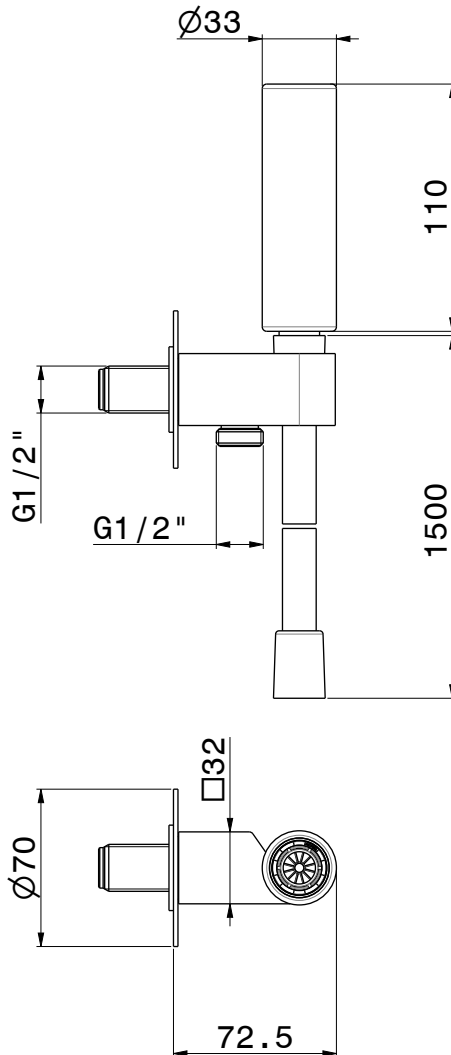

Si certifica che tutte le parti e i componenti d'origine nazionale, CEE e d'importazione contenuti in questo prodotto (L.166/2009) sono stati accuratamente controllati, assemblati e collaudati nei nostri stabilimenti.

IT INFORMAZIONI SUL PRODOTTO

L'**idroterapia** è una delle cure termali più antiche e praticate nei centri benessere di tutto il mondo. L'elemento alla base di questa terapia è l'acqua, declinata in vari tipi di applicazioni. Il calore ha un effetto calmante sul corpo, mentre il freddo dà vigore: l'alternanza di cicli di acqua calda e fredda stimola corpo e mente e allevia l'infiammazione degli arti. La maggior parte di questi trattamenti può essere ripetuta comodamente a casa, con enormi benefici sul nostro organismo. È un metodo di cura naturale e semplice, così semplice da poter rientrare nel programma quotidiano della nostra igiene personale.

L'idroterapia è indicata per moltissimi disturbi. Quasi tutte le malattie traggono beneficio dalle applicazioni idroterapiche, se effettuate con le corrette modalità e con costanza. Può essere applicata a tutti, a persone sane o malate: è infatti indicata per coloro che sono in salute, come misura preventiva e per i malati, come tecnica lenitiva.

EN PRODUCT INFORMATION

Hydrotherapy is one of the most ancient thermal therapies provided in wellness centers worldwide. The basic element of this therapy is water, presented in many kinds of uses. Heat has a soothing effect on the body, whereas cold tones up: the alternating cold and warm water cycles stimulates body and mind and soothes the inflammation of limbs.

Most of these treatments can be repeated comfortably at home, with huge benefits for ourselves.

It's a natural and simple curative method, so simple that it fits your daily personal care program.

Hydrotherapy is recommended in all sorts of disorders. Almost all the diseases take advantage from hydrotherapy, provided it is properly and regularly carried out. It applies to everybody, both healthy or persons with health conditions: it is recommended for healthy persons as a prevention action and for persons with health conditions, as a soothing technique.

FR INFORMATIONS SUR LE PRODUIT

L'**hydrothérapie** est parmi les traitements thermaux les plus anciens effectués dans les centres bien-être du monde entier. L'élément à la base de cette thérapie est l'eau, proposée dans différents types d'applications. La chaleur a un effet de détente sur le corps, tandis que le froid donne vigueur: l'alternance de cycles d'eau chaude et froide stimule aussi bien corps qu'esprit et soulage l'inflammation des membres supérieurs et inférieurs.

La plupart de ces traitements peut être répétée confortablement à la maison, avec d'énormes bénéfices sur notre organisme. C'est une méthode de soin naturel et simple, si simple à pouvoir s'insérer dans le programme quotidien de notre hygiène personnelle.

L'hydrothérapie est indiquée pour de très nombreux troubles. Presque toutes les maladies tirent profit des applications hydrothérapiques, si effectuées dans les modes corrects et régulièrement. Elle peut être appliquée à tout le monde, à des personnes en bonne santé ou malades: elle est indiquée pour les personnes en bonne santé, comme mesure de prévention et pour les malades, comme technique apaisante.

DE PRODUKTINFORMATIONEN

Bei der **Hydrotherapie** handelt es sich um die antiken Spa-Behandlungen, die weltweit in allen Wellness-Zentren praktiziert werden. Grundelement dieser Therapie ist das Wasser, welches für die unterschiedlichsten Anwendungstypologien eingesetzt wird. Wärme hat eine beruhigende Wirkung auf den Körper, während Kälte Energie verleiht: Sich abwechselnde Kalt- und Warmwasserzyklen stimulieren Körper und Geist und lindern Gelenkentzündungen. Der größte Teil dieser Behandlungen kann bequem zu Hause wiederholt werden und wirkt sich sehr positiv auf unseren gesamten Organismus aus.

Es handelt sich um natürliche und einfache Heilanwendungen, die so einfach sind, dass man sie ohne großen Aufwand in die tägliche Körperhygiene eingliedern kann.

Die Hydrotherapie kann bei sehr vielen Beschwerden eingesetzt werden. Fast alle Erkrankungen können durch Hydrotherapie gelindert werden, wenn man diese Behandlungen korrekt und konstant durchführt. Diese Behandlungen können sowohl für gesunde, als auch für kranke Personen angewendet werden: In der Tat sind diese sowohl als Präventivmaßnahmen für gesunde Personen angezeigt, als auch als schmerzlindernde Therapie für erkrankte Personen.

ES INFORMACIÓN SOBRE EL PRODUCTO

La **hidroterapia** es una de las curas termales más antiguas e practicadas en los balnearios de todo el mundo. El elemento básico de esta terapia es el agua, declinada en diferentes tipos de aplicaciones. El calor tiene un efecto calmante para el cuerpo, mientras que el frío dispensa vigor: la alternancia de ciclos de agua caliente y fría estimula el cuerpo y la mente y alivia la inflamación de las extremidades.

La mayoría de estos tratamientos puede repetirse cómodamente en casa, con enormes beneficios para nuestro organismo. Es un método de cura natural y sencillo, tan simple que se puede englobar en el programa cotidiano de nuestra higiene personal.

La hidroterapia es un valioso método para el tratamiento de muchísimos malestares. Casi todas las enfermedades obtienen beneficio de las aplicaciones hidroterápicas si realizadas con las modalidades correctas y con constancia. Puede aplicarse a todo el mundo, a personas tanto sanas como enfermas: en efecto se la indica para quienes están en salud, como medida de prevención, y para los enfermos, como técnica lenitiva.

RU ИНФОРМАЦИЯ О ПРОДУКТЕ

Водолечение является одной из древнейших спа-процедур, практикуемых в оздоровительных центрах по всему миру. Основным элементом этой терапии является вода, применяемая различными способами. Тепло действует на тело успокаивающе, а холод придает бодрости: чередование циклов горячей и холодной воды стимулирует тело и разум и снимает воспаление в конечностях.

Большинство из этих процедур можно с комфортом повторить дома, что принесет огромную пользу нашему организму.

Это естественный и простой метод ухода, настолько простой, что он может стать частью нашей повседневной гигиены.

Водолечение показана при многих заболеваниях. Практически при всех заболеваниях водолечение приносит пользу, если оно проводится правильно и последовательно. Водолечение можно практиковать всем, здоровым и больным: фактически оно показано здоровым в качестве профилактической меры и больным в качестве успокаивающей процедуры.

SV PRODUKTINFORMATION

Hydroterapi är en av de äldsta och mest utövade termalbehandlingarna i hälsocenter i hela världen. Det element, som ligger till grund för denna terapi, är vatten, i alla dess olika tillämpningsformer. Värme har en lugnande effekt på kroppen, medan kyla ger energi: växling mellan varmvattens- och kallvattenscykler stimulerar kropp och själ och lindrar inflammation i lemmarna.

De flesta av dessa behandlingar kan bekvämt upprepas hemma med enorma fördelar för vår organism.

Det är en naturlig och enkel behandling, så enkel att den kan ingå i det dagliga programmet för vår personliga hygien.

Hydroterapi lämpar sig för många sjukdomar. Nästan alla sjukdomar drar fördel av hydroterapibehandlingar om de utförs konstant och på rätt sätt. De kan tillämpas på alla, friska eller sjuka: de lämpar sig i förbyggande syfte för de som är friska och som lindring för de som är sjuka.

ZH 产品信息

水疗法是最为古老的温泉疗法之一，遍布于世界各地的美容中心。本疗法的基础是水，可适用于多种方案。热量对身体产生一种镇静效果，冷则可以加强流通：冷热水交替可刺激身体和精神，缓解关节炎。

该疗法的大部分细节能够在家中舒适完成，产生极大的健身效果。

这是一种天然而简单的疗法，可在每日劳作之后进行，保持个人卫生。

水疗法可适用于多种症状。如果能够正确且坚持进行，水疗法几乎可以有益于所有疾病。该疗法适用于所有人，无论是健康人士还是病人：对于健康人士，本疗法可作为一种预防措施，而对于病人，则可作为一种缓解的方法。

AR معلومات المنتج

العلاج بالماء أحد أقدم علاجات الحمام المعدني التي تُمارس في المراكز الصحية في جميع أنحاء العالم. العنصر الأساسي لهذا العلاج هو الماء، المتوفر في أنواع مختلفة من التطبيقات. للحرارة تأثير مهدئ على الجسم، بينما البرد يعطي الحيوية: إن تناوب دورات الماء الساخن والبارد يحفز الجسم والعقل، ويخفف الالتهاب في الأطراف.

يمكن تكرار معظم هذه العلاجات بشكل مريح في المنزل، بفوائد هائلة لجسمنا.

إنها طريقة عناية طبيعية وبسيطة، بسيطة لدرجة أنه يمكن أن تكون جزءًا من الروتين اليومي لنظافتنا الشخصية. يُنصح بالعلاج المائي للعديد من الأمراض. تستفيد معالجة جميع الأمراض تقريبًا من تطبيقات العلاج المائي، إذا تم إجراؤها بشكل صحيح ومتسق. يمكن تطبيقها على الجميع، على الأشخاص الأصحاء أو المرضى: يُنصح بها في الواقع للأشخاص الأصحاء، كإجراء وقائي وللمرضى، باعتباره أسلوبًا مهدئًا.

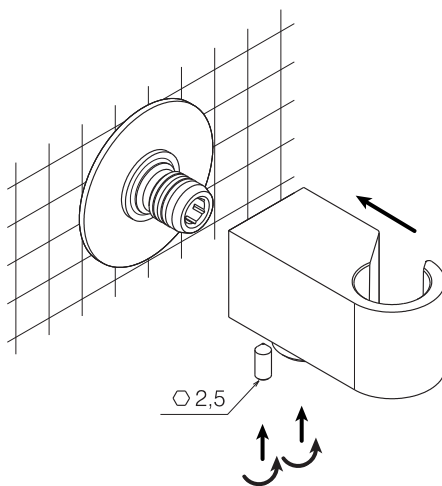
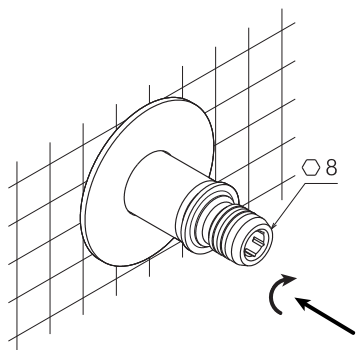

819

1	13302
2	72
3	15718
4	15144
5	27734

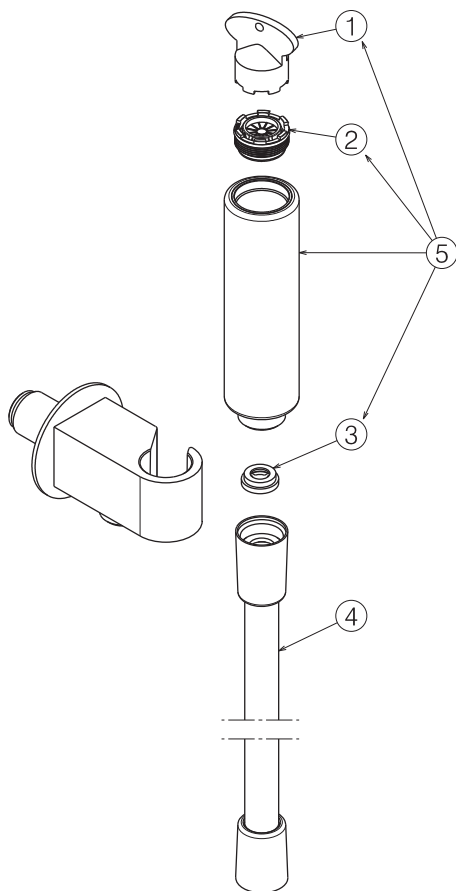

bar l/min

0	0
1	14,70
2	21,17
3	26,34
4	29,73
5	32,75



819

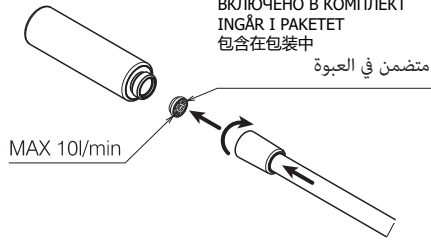
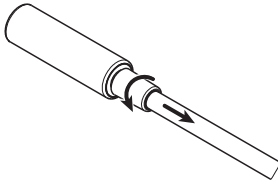
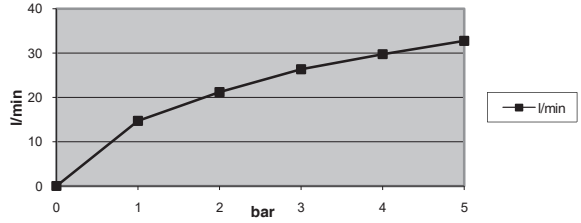

bar l/min

0	0
1	8,37
2	8,71
3	9,39
4	9,95
5	10,23



819

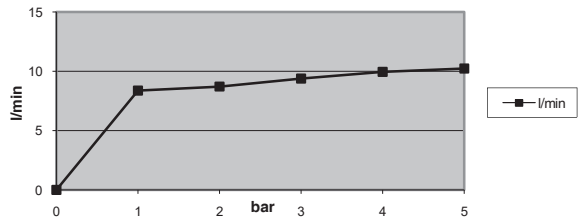

SMALTIMENTO DELL'IMBALLAGGIO
PACKAGING DISPOSAL
ÉLIMINATION DE L'EMBALLAGE
ENTSORGUNG DER VERPACKUNG
ELIMINACIÓN DEL EMBALAJE
УТИЛИЗАЦИЯ УПАКОВКИ
BORTSKAFFANDE AV EMBALLAGET
包装处理

التخلص من مواد التعبئة والتغليف

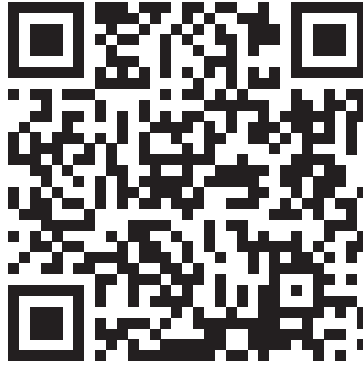

SMALTIMENTO DEI COMPONENTI A FINE VITA
DISPOSAL OF THE EOL COMPONENTS
ÉLIMINATION DES COMPOSANTS EN FIN DE VIE
ENTSORGUNG DER BESTANDTEILE AM ENDE DER LEBENSDAUER
ELIMINACIÓN DE LOS COMPONENTES A FINAL DE SU VIDA ÚTIL
УТИЛИЗАЦИЯ ОТСЛУЖИВШИХ КОМПОНЕНТОВ
BORTSKAFFANDE AV UTTJÄNTA KOMPONENTER
处理件元的后束结命寿用使

التخلص من المكونات في نهاية العمر التشغيلي

NEWFORM S.p.A.

via Marconi, 25/A – Frazione Vintebbio – 13037 Serravalle Sesia – (VC) Italy
Tel. +39/0163452011 (r.a.) www.newform.it newform@newform.it