

# PARK

## Limited Edition



69772



69776

**AVVERTENZE PER L' USO E LA MANUTENZIONE**

- Il presente manuale è parte integrante del prodotto.
- E' necessario conservarlo in buono stato e per tutto il ciclo di vita del prodotto.
- Vi consigliamo di leggere attentamente il presente manuale e tutte le disposizioni ivi contenute prima di utilizzare e installare il prodotto.
- L'installazione dovrà essere effettuata da personale qualificato, conformemente ai regolamenti in vigore.
- Per tutti gli articoli da incasso, testare l'impianto (entrate/uscite), prima di completare il rivestimento esterno.
- Il costruttore declina ogni responsabilità in caso di utilizzazione del prodotto con finalità diverse da quelle previste.
- Non disperdere resti di imballaggio nell'ambiente.
- Non creare ostacoli al passaggio dell'acqua.
- Evitare, in ogni caso, l'utilizzo di spugne metalliche o abrasive o di detersivi o prodotti abrasivi che potrebbero danneggiare le superfici.
- Soprattutto nel caso di nuove installazioni, onde evitare che impurità o detriti possano giungere all'interno della rubinetteria dando origine a problemi di funzionamento, spurgare l'impianto prima di mettere in esercizio i prodotti.
- Pulire esclusivamente con acqua e sapone. Risciacquare abbondantemente e asciugare con un panno morbido.
- Si consiglia, per una più lunga durata del miscelatore e della cartuccia, l'installazione di rubinetti filtro a monte del miscelatore.

**WARNINGS FOR THE USE AND MAINTENANCE**

- This manual is an integral part of the product.
- Keep it in good conditions and at hand throughout product's life.
- We recommend reading carefully this manual and all the instructions contained before using and installing the product.
- The installation should be made by qualified staff in compliance with regulations in force.
- As concerns the built-in items, test the system (inlets/ outlets) before completing the external covering.
- The manufacturer is not liable in case of use of the product with purposes other than those provided for.
- Do not leave the residues of the packaging in the home environment.
- Do not hinder the water flow.
- Totally avoid using metallic or abrasive sponges and detergents or abrasive products in order not to damage the surfaces.
- Especially with new installations, in order to prevent impurities or debris penetrating into the tap and causing working problems, purge the system before activating the mixer.
- Clean only with water and soap. Carefully rinse and dry with a soft cloth.
- In order to maintain the mixer and its cartridge in the best and long-lasting conditions, we suggest to fit under-top valves with filter.

**AVERTISSEMENTS POUR L'UTILISATION ET ENTRETIEN**

- Ce manuel est une partie intégrante du produit.
- Il faut le conserver en bon état et à portée pendant tout le cycle de vie du produit.
- Nous conseillons de lire attentivement ce manuel et toutes les consignes qui s'y trouvent avant d'utiliser et d'installer le produit.
- L'installation devra être effectuée par du personnel qualifié et conformément aux réglementations en vigueur.
- En cas de tous les articles à encasturer, tester le système (entrées/sorties) avant de terminer le revêtement externe.
- Le constructeur décline toute responsabilité en cas d'utilisation du produit dans des buts différents de ceux prévus.
- Ne pas abandonner les résidus de l'emballage dans l'environnement domestique.
- Ne pas faire obstacle au passage de l'eau.
- Eviter absolument d'utiliser des éponges métalliques ou abrasives et des détergents ou produits abrasifs afin de ne pas abîmer les surfaces.
- Surtout en cas de nouvelles installations, et afin d'éviter que des impuretés ou des débris arrivent à l'intérieur du robinet et causer des problèmes de fonctionnement, purger le système avant d'activer les produits.
- Nettoyer uniquement à l'eau et au savon. Rincer soigneusement et sécher avec un chiffon doux.
- On conseille, pour une plus longue durée du mitigeur et de la cartouche, l'installation de robinets filtre sur les flexibles/tuyaux de raccordement.

**HINWEISE FÜR DIE VERWENDUNG UND REINIGUNG**

- Das vorliegende Handbuch ist Bestandteil des Produktes.
- Es soll im Handbereich und in perfektem Zustand während des ganzen Lebenszyklus des Produktes aufbewahrt werden.
- Es ist empfehlenswert, das vorliegende Handbuch und alle darin enthaltenen Informationen sorgfältig zu lesen, bevor das Produkt zu montieren und anzuschauen.
- Die Montage soll von Fachpersonal unter Beachtung der gültigen Vorschriften durchgeführt werden.
- Bei allen Einbaueinheiten ist es ratsam, dass man die Anlage auf korrekte Funktionstätigkeit überprüft (Eingänge/Ausgänge) überprüft, bevor man die externe Verkleidung vervollständigt.
- Der Hersteller lehnt jegliche Verantwortung für die unsachgemäße Verwendung des Produktes ab.
- Keine Rückstände der Verpackung im Haushaltsbereich unbewacht lassen.
- Die Wasserdurchgänge nicht verstopfen.
- Keine Metall- bzw. Abrasive schwammen, Reinigungsmittel und Schleifmittel verwenden, um zu vermeiden, dass die Oberfläche beschädigt wird.
- Vorallem, wenn es sich um neue Installationen handelt sollte man, bevor man die neuen Produkte in Betrieb nimmt, die Anlage reinigen, um zu verhindern, dass Verunreinigungen und Ablagerungen in die Armaturen gelangen, welche Funktionsstörungen verursachen könnten.
- Nur mit Wasser und Seife reinigen, sorgfältig ausspülen und mit einem weichen Tuch austrocknen.
- Zu einer längeren Dauer des Mischers und der Kartusche, wird es empfohlen, Unterfisch-Filterhähne zu installieren.

**ADVERTENCIAS PARA EL USO Y MANUTENCIÓN**

- El presente manual es parte integrante del producto.
- Es necesario guardar el manual en buen estado y durante todo el ciclo de vida del producto.
- Les aconsejamos que lean con cuidado el presente manual y todas las disposiciones contenidas antes de utilizar e instalar el producto.
- La instalación tendrá que ser efectuada por personal calificado conformemente a los reglamentos en vigor.
- Antes de finalizar el revestimiento exterior, ensayen la instalación (entradas / salidas) de todos los artículos por empotrar.
- El constructor declina todo tipo de responsabilidad en caso de utilización del producto con finalidades diferentes de aquellas previstas.
- No tiren los restos de los embalajes al medio ambiente.
- No creen obstáculos de ninguna forma el pasaje de agua.
- Eviten, de todas formas, la utilización de esponjas metálicas o abrasivas o detersivos o productos abrasivos que podrían perjudicar las superficies.
- Sobre todo en caso de nuevas instalaciones, para evitar que impurezas o residuos puedan alcanzar el interior del grifo causando problemas de funcionamiento, purgar la instalación antes de poner en funcionamiento el producto.
- Limpie exclusivamente con agua y jabón. Enjuague abundantemente y sequen con un trapo limpio.
- Se recomienda, para una mayor duración del mezclador y su cartucho, la instalación de filtros agua arriba del mezclador.

## РЕКОМЕНДАЦИИ ПО ЭКСПЛУАТАЦИИ И ТЕХНИЧЕСКОМУ ОБСЛУЖИВАНИЮ

- Данное руководство является неотъемлемой частью изделия.
- Необходимо хранить его в хорошем состоянии на протяжении всего срока службы изделия.
- Мы рекомендуем внимательно прочитать это руководство и все содержащиеся в нем инструкции перед использованием и установкой изделия.
- Установка должна выполняться квалифицированным персоналом в соответствии с действующими правилами.
- Необходимо протестировать работу системы входа/выхода воды всех встроенных элементов до завершения внешней отделки.
- Производитель снимает с себя всякую ответственность в случае использования продукта в целях, отличных от предусмотренных.
- Не выбрасывайте упаковку в окружающую среду.
- Не создавайте препятствий потоку воды.
- Избегайте использования металлических или абразивных губок или абразивных моющих средств, которые могут повредить поверхность.
- Попадания грязи или посторонних предметов в смесители особенно в новых установках, может привести к проблемам функционирования. Прочистите систему перед вводом изделий в эксплуатацию.
- Чистить только водой с мылом. Тщательно промыть и высушить мягкой тканью.
- Чтобы продлить срок службы смесителя и картриджа, мы рекомендуем устанавливать фильтры перед смесителем.

## VARNINGAR BETRÄFFANDE ANVÄNDNING OCH UNDERHÅLL

- Denna manual är en integrerad del av produkten.
- Den måste förvaras i gott skick och under hela produktens livslängd.
- Det rekommenderas att du noggrant läser denna manual och alla bestämmelserna i den, innan du använder och installerar produkten.
- Installationen ska utföras av kvalificerad personal i överensstämmelse med gällande förordningar.
- För alla inbyggnadsartiklar måste systemet (ingångar/utgångar) testas, innan den yttre beläggningen slutförs.
- Tillverkaren avsägar sig allt ansvar för användning av produkten i andra syften än de, som förutsatts.
- Kasserat inte förpackningsrester i miljön.
- Skapa inte hinder för vattnets passage.
- Undvik, i vilket fall som helst, användning av svampar i metall, eller som skulle kunna nöta, eller nötande rengöringsmedel eller produkter, som skulle kunna skada ytorna.
- Framför allt, vid nya installationer, för att förhindra att smuts eller skräp skulle kunna tränga in på kranarnas insida och ge upphov till problem vid användning, ska systemet tappas ur innan produkten tas i bruk.
- Rengör uteslutande med tvål och vatten. Skölj rikligt och torka med en mjuk trasa.
- För att blandaren och patronen ska vara så länge som möjligt, rekommenderas det att du installerar filterkranar ovanför blandaren.

## 使用及维护说明

- 本手册是产品完整不可分割的一部分。
- 在产品整个使用寿命期间，请妥善保管手册。
- 使用和安装产品前，请仔细阅读本手册，了解手册全部内容。
- 产品安装必须由具有资质的人员操作，同时遵守现行规范要求。
- 外部墙面完成前，所有入墙安装部件均需测试装置（入口/出口）运行。
- 如将产品用于制造商规定用途之外的其他用途而造成损失，制造商概不承担任何责任。
- 切勿将剩余包装材料丢弃在环境中。
- 切勿阻挡水流通道。
- 无论何种情况，避免使用金属海绵、研磨性洗涤剂或产品，以免损伤产品表面。
- 尤其是在产品首次安装后，应避免杂质或碎屑进入管道内部，从而造成运行故障，为此，产品运行前应先将设备内部清洗干净。
- 仅可使用水和肥皂清洁产品。随后用足量清水冲洗，最后再用软布擦干。
- 为使混合器和滤芯能够长期使用，建议将水龙头滤网安装在混合器的上游。

## تحذيرات الاستخدام والصيانة

- هذا الدليل جزء لا يتجزأ من المنتج.
- يجب أن يبقى لديك في حالة جيدة وطول دورة حياة المنتج.
- ننصحك بقراءة هذا الدليل بعناية وجميع الأحكام الواردة فيه قبل استخدام المنتج وتركيبه.
- يجب أن يتم التركيب بالاستعانة بموظفين مؤهلين، بما يتوافق مع اللوائح المعمول بها.
- بالنسبة لجميع العناصر المدمجة، قم باختبار النظام (المدخل/المخرج) قبل استكمال التكبسة الخارجية.
- لا تتحمل الشركة المصنعة أي مسؤولية في حالة استخدام المنتج لأغراض أخرى غير تلك المتوقعة منه.
- لا تتخلص من بقايا مواد التعبئة والتغليف في البيئة.
- لا تضع علبات أمام مرور الماء.
- في أي حال، تجنب استخدام قطع الإسفنج أو المنظفات المعدنية أو الكاشطة أو المنتجات الكاشطة التي قد تلتف الأسطح.
- خاصة في حالة التركيبات الجديدة، ولمنع الشوائب أو الحطام من الوصول إلى داخل الصابن مما يؤدي إلى حدوث مشاكل في التشغيل، قم بتطهير النظام قبل تشغيل المنتجات.
- نظف المنتج بالماء والصابون فقط. اشطفه جيدًا، وجففه بقطعة قماش ناعمة.
- للحصول على عمر أطول للخلاط والخرطوشة، يوصى بتركيب صابن مرشحة في اتجاه تيار الخلاط.

**69772**

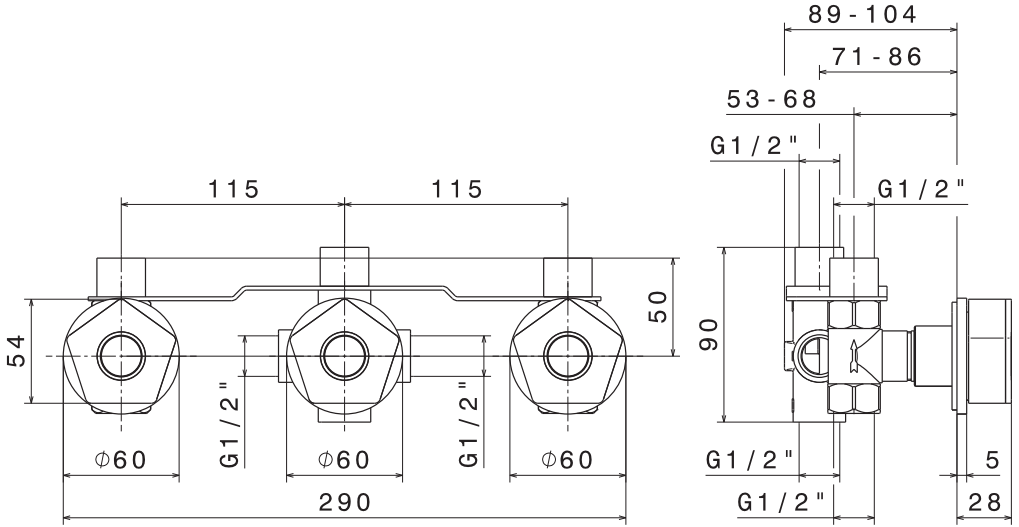

**69776**

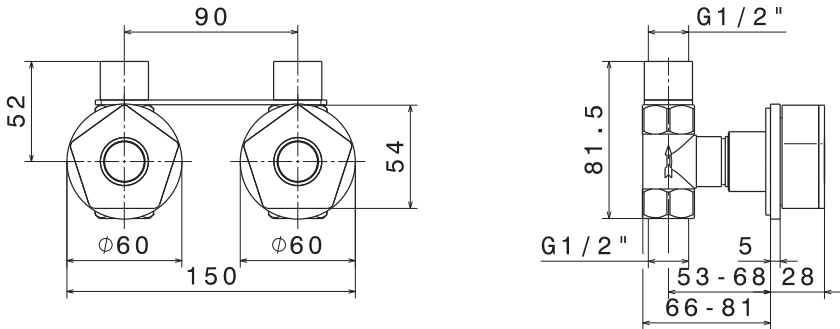

**69772**

1

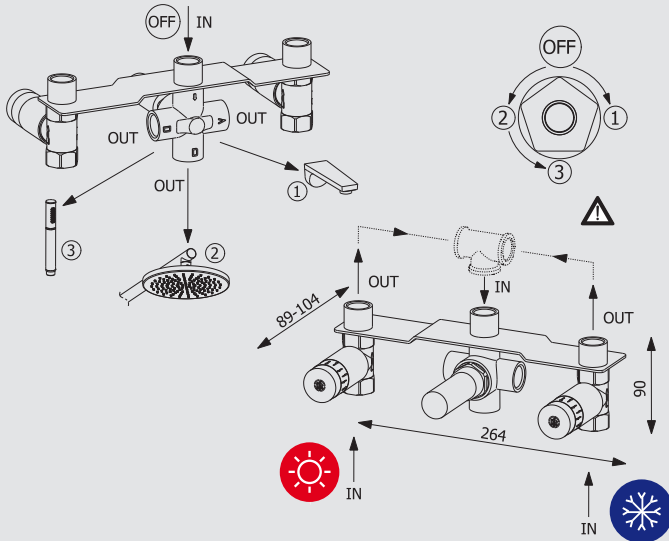

**FASE 1 \_ PHASE 1 \_ ÉTAPE 1 \_ SCHRITT 1 \_ FASE 1 \_ 1 ЭТАП \_ FAS 1 \_ 步骤一 \_ المرحلة 1**

**IT Fissaggio e connessione miscelatore.**

Installare il miscelatore dotato di protezione come indicato nelle figure.

**EN Mixer fastening and connection.**

Install the mixer equipped with protection as shown in the pictures.

**FR Fixation et connexion mitigeur.**

Installer le mitigeur muni de protection ainsi qu'indiqué dans les figures.

**DE Montage und Verbindung des Mixers.**

Den Mixer mit Schutz wie abgebildet montieren.

**ES Fijación y conexión mezclador.**

Instalar el mezclador equipado con la protección como indicado en las figuras.

**RU Крепление и подключение смесителя.**

Установите смеситель, оснащенный защитой, как показано на схеме.

**SV Fäste och anslutning av blandaren.**

Installera den skyddsårsedda blandaren så som visas på bilderna.

**ZH 浴缸龙头固定及连接**

将带保护套的淋浴龙头按照图示安装好。

**AR - تركيب الخلاط وتوصيله.**

ركب الخلاط المزود بالحماية كما هو موضح في الأشكال.

**IT** - Rispettare i limiti d'incasso in riferimento al filo rivestimento esterno.

**EN** - Respect the embedding limits in reference to the external wall facing line.

**FR** - Respecter les limites d'encastrement par rapport à l'épaisseur du revêtement externe.

**DE** - Beachten Sie die Einbauungsgrenzen in bezug auf die Kante der Aussenverkleidung.

**ES** - Empotrar a filo de revestimiento externo respetando los limites indicados.

**RU** - Установите заподлицо с внешней облицовкой и выровняйте.

**SV** - Respektera inbyggnadsbegränsningarna vad beträffar ytterbeklädnadens kant.

**ZH** - 请遵守有关外部螺纹的内嵌标准限制。

**AR** - يجب مراعاة حدود التركيب فيما يتعلق بمستوى التكبسية الخارجية.

2

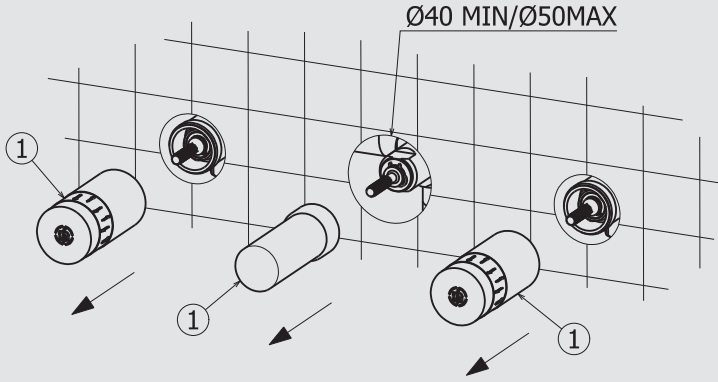

**FASE 2\_PHASE 2\_ÉTAPE 2\_SCHRITT 2\_FASE 2\_2 ЭТАП\_FAS 2\_步骤二\_2 المرحلة 2**

**IT Fissaggio parti esterne**

Piastrare avendo cura di mettere in sicurezza l'impianto chiudendo l'acqua. Togliere le protezioni in plastica (1) come indicato in figura.

**EN Fastening external parts**

Tile paying attention to guarantee system safety shutting water off. Remove the plastic protections (1) as shown in the picture.

**FR Fixation pièces extérieures**

Carreler veillant à mettre en sécurité le système en fermant l'eau. Enlever les protections en plastique (1) ainsi qu'indiqué dans la figure.

**DE Befestigung außerhalb befindlich Stücke**

Die Wasserversorgung stoppen, um die Sicherheit bei der Anlage zu garantieren, und danach die Oberfläche mit Fliesen belegen. Der Plastikschutz wegnehmen (1), wie es im Bild dargestellt ist.

**ES Fijación partes exteriores**

Antes de colocar las baldosas, pongan el sistema en seguridad, cerrando el agua. Quitar la protección de plástico (1), como indicado en la figura.

**RU Крепление внешних частей**

Уложите плитку, закрыв воду, чтобы обезопасить систему. Снимите защитное покрытие (1), как показано на рисунке.

**SV Fäste av de yttre delarna**

Kakla och var noga med att säkerställa systemet genom att stänga av vattnet. Avlägsna skydden (1) så som visas i figuren.

**ZH 外部件固定**

平铺地砖，注意关闭水龙头，保护装置。如图所示，移除保护 (1)。

**AR تركيب الأجزاء الخارجية**

ركب البلاط مع الحرص على تأمين النظام بغلق الماء. قم بإزالة الحماية (1) كما هو موضح في الشكل.

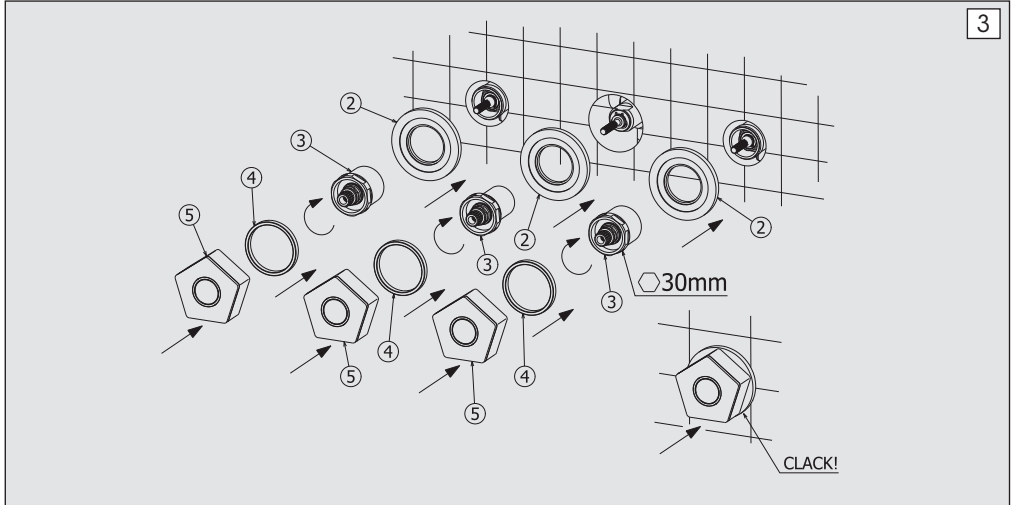

**FASE 3 PHASE 3 ÉTAPE 3 SCHRITT 3 FASE 3 3 ЭТАП FAS 3 步驟 3 3 المرحلة**

**IT Fissaggio parti esterne.**

Interponendo il decoro (2), avvitare la boccola (3) all'attacco a muro dedicato e procedere quindi al posizionamento del distanziale (4), per poi innestare la maniglia (5) con la pressione necessaria.

**EN Fastening external parts.**

Laying the decoration in between (2), tighten the bushing (3) to the dedicated wall-mounted fitting and then position the spacer (4), and insert the handle (5) with the necessary pressure.

**FR Fixation pièces extérieures.**

Interposant la décoration (2), visser la douille (3) à la connexion murale dédiée et ensuite positionner l'entretoise (4), et engager la poignée (5) avec la pression nécessaire.

**DE Befestigung der Aussenteile.**

Nachdem man das Dekor (2) aufgesetzt hat, verschraubt man die Buchse (3) mit dem entsprechenden Wandanschlussstück und positioniert anschließend das Distanzstück (4), um dann den Griff (5), unter Aufwendung des erforderlichen Drucks, einzukuppeln.

**ES Fijación partes exteriores.**

Interponer el embellecedor (2), atornillar el buje (3) en la conexión de pared dedicada y posicionar el distanciador (4), y sucesivamente la maneta (5) con la presión necesaria.

**RU Крепление внешних частей.**

Установив декоративный элемент (2), прикрутите втулку (3) к специальному настенному креплению, затем установите прокладочную шайбу (4), затем зафиксируйте ручку (5), слегка на нее нажав.

**SV Fäste av de yttre delarna.**

För in beslaget (2), skruva fast bussningen (3) vid den därtill avsedda vägganslutningen och sätt distanshållaren (4) på plats. För slutligen in handtaget (5) med det tryck som krävs.

**ZH 外部件固定**

插入配饰 (2)，将衬套 (3) 拧到专用墙壁挂件上，然后进行垫片 (4) 的定位，此时需要适当的压力接好把手 (5)

**تركيب الأجزاء الخارجية AR**

أدخل الزخرفة (2)، قم بربط الجلبة (3) على وصلة الحائط المخصصة ثم انتقل إلى وضع الفاصل (4)، ثم قم بربط المقبض (5) بالضغط اللازم.

**69776**

1

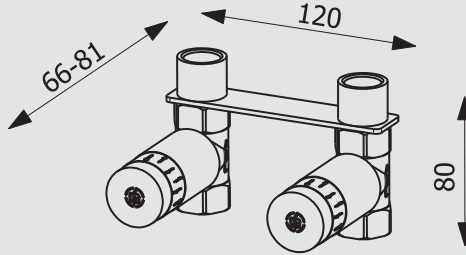

**FASE 1 \_ PHASE 1 \_ ÉTAPE 1 \_ SCHRITT 1 \_ FASE 1 \_ 1 ЭТАП FAS 1 步骤一\_ المرحلة 1**

**IT Fissaggio e connessione miscelatore.**

Installare il miscelatore dotato di protezione come indicato nelle figure.

**EN Mixer fastening and connection.**

Install the mixer equipped with protection as shown in the pictures.

**FR Fixation et connexion mitigeur.**

Installer le mitigeur muni de protection ainsi qu'indiqué dans les figures.

**DE Montage und Verbindung des Mischers.**

Den Mischer mit Schutz wie abgebildet montieren.

**ES Fijación y conexión mezclador.**

Instalar el mezclador equipado con la protección como indicado en las figuras.

**RU Крепление и подключение смесителя.**

Установите смеситель, оснащенный защитой, как показано на схеме.

**SV Fäste och anslutning av blandaren.**

Installera den skyddsförsedda blandaren så som visas på bilderna.

**ZH 浴缸龙头固定及连接**

将带保护套的淋浴龙头按照图示安装好。

**- AR تركيب الخلاط وتوصيله.**

ركب الخلاط المزود بالحماية كما هو موضح في الأشكال.

**IT** - Rispettare i limiti d'incasso in riferimento al filo rivestimento esterno.

**EN** - Respect the embedding limits in reference to the external wall facing line.

**FR** - Respecter les limites d'encastrement par rapport à l'épaisseur du revêtement externe.

**DE** - Beachten Sie die Einbauungsgrenzen in bezug auf die Kante der Aussenverkleidung.

**ES** - Empotrar a filo de revestimiento externo respetando los limites indicados.

**RU** - Установите заподлицо с внешней облицовкой и выровняйте.

**SV** - Respektera inbyggnadsbegränsningarna vad beträffar ytterbeklädnadens kant.

**ZH** - 请遵守有关外部螺纹的内嵌标准限制。

**- AR** - يجب مراعاة حدود التركيب فيما يتعلق بمستوى التكبسية الخارجية.



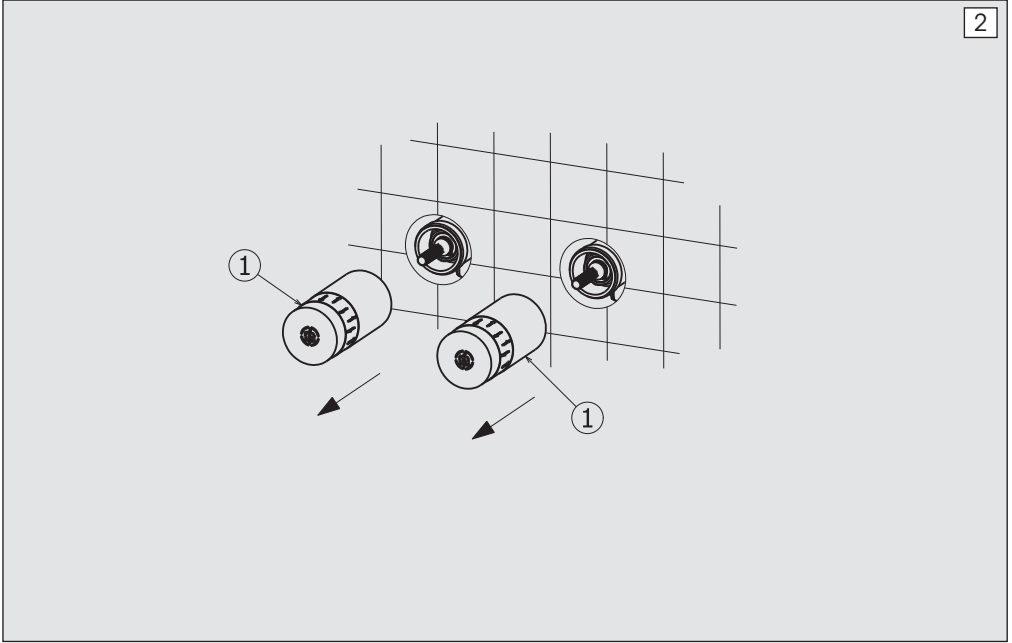

**FASE 2\_PHASE 2\_ÉTAPE 2\_SCHRITT 2\_FASE 2\_2 ЭТАП\_FAS 2\_步骤二\_2 المرحلة**

**IT Fissaggio parti esterne**

Piastrellare avendo cura di mettere in sicurezza l'impianto chiudendo l'acqua. Togliere le protezioni in plastica (1) come indicato in figura.

**EN Fastening external parts**

Tile paying attention to guarantee system safety shutting water off. Remove the plastic protections (1) as shown in the picture.

**FR Fixation pièces extérieures**

Carreler veillant à mettre en sécurité le système en fermant l'eau. Enlever les protections en plastique (1) ainsi qu'indiqué dans la figure.

**DE Befestigung außerhalb befindlich Stücke**

Die Wasserversorgung stoppen, um die Sicherheit bei der Anlage zu garantieren, und danach die Oberfläche mit Fliesen belegen. Der Plastikschatz wegnehmen (1), wie es im Bild dargestellt ist.

**ES Fijación partes exteriores**

Antes de colocar las baldosas, pongan el sistema en seguridad, cerrando el agua. Quitar la protección de plástico (1), como indicado en la figura.

**RU Крепление внешних частей**

Уложите плитку, закрыв воду, чтобы обезопасить систему. Снимите защитное покрытие (1), как показано на рисунке.

**SV Fäste av de yttre delarna**

Kakla och var noga med att säkerställa systemet genom att stänga av vattnet. Avlägsna skydden (1) så som visas i figuren.

**ZH 外部件固定**

平铺地砖, 注意关闭水龙头, 保护装置。如图所示, 移除保护 (1)。

**AR تركيب الأجزاء الخارجية**

ركب البلاط مع الحرص على تأمين النظام بغلق الماء. قم بإزالة الحماية (1) كما هو موضح في الشكل.

3

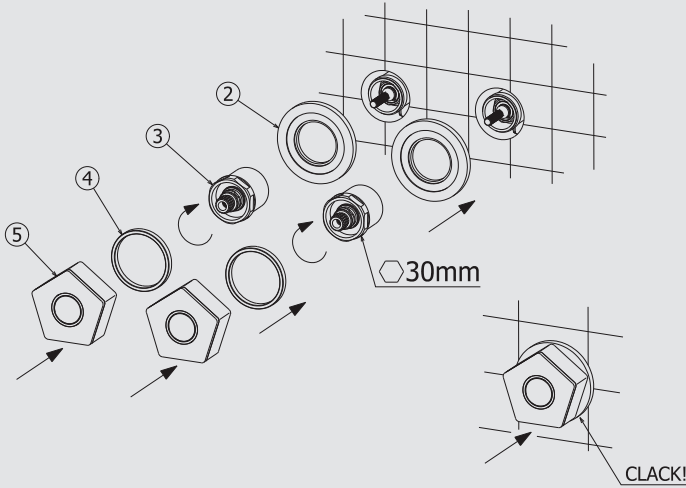

**FASE 3 PHASE 3 ÉTAPE 3\_SCHRITT 3\_FASE 3\_3 ЭТАП\_FAS 3\_步骤 3\_3 المرحلة**

**IT Fissaggio parti esterne.**

Interponendo il decoro (2), avvitare la boccia (3) all'attacco a muro dedicato e procedere quindi al posizionamento del distanziale (4), per poi innestare la maniglia (5) con la pressione necessaria.

**EN Fastening external parts.**

Laying the decoration in between (2), tighten the bushing (3) to the dedicated wall-mounted fitting and then position the spacer (4), and insert the handle (5) with the necessary pressure.

**FR Fixation pièces extérieures.**

Interposant la décoration (2), visser la douille (3) à la connexion murale dédiée et ensuite positionner l'entretoise (4), et engager la poignée (5) avec la pression nécessaire.

**DE Befestigung der Aussenteile.**

Nachdem man das Dekor (2) aufgesetzt hat, verschraubt man die Buchse (3) mit dem entsprechenden Wandanschlussstück und positioniert anschließend das Distanzstück (4), um dann den Griff (5), unter Aufwendung des erforderlichen Drucks, einzukuppeln.

**ES Fijación partes exteriores.**

Interponer el embellecedor (2), atornillar el buje (3) en la conexión de pared dedicada y posicionar el distanciador (4), y sucesivamente la maneta (5) con la presión necesaria.

**RU Крепление внешних частей.**

Установив декоративный элемент (2), прикрутите втулку (3) к специальному настенному креплению, затем установите прокладочную шайбу (4), затем зафиксируйте ручку (5), слегка на нее нажав.

**SV Fäste av de yttre delarna.**

För in beslaget (2), skruva fast bussningen (3) vid den därtill avsedda vägganslutningen och sätt distanshållaren (4) på plats. För slutligen in handtaget (5) med det tryck som krävs.

**ZH 外部件固定**

插入配饰 (2) , 将衬套 (3) 拧到专用墙壁挂件上, 然后进行垫片 (4) 的定位, 此时需要适当的压力接好把手 (5)

**AR تركيب الأجزاء الخارجية**

أدخل الزخرفة (2)، قم بربط الجلبة (3) على وصلة الحائط المخصصة ثم انتقل إلى وضع الفاصل (4)، ثم قم بربط المقبض (5) بالضغط اللازم.

**69772**

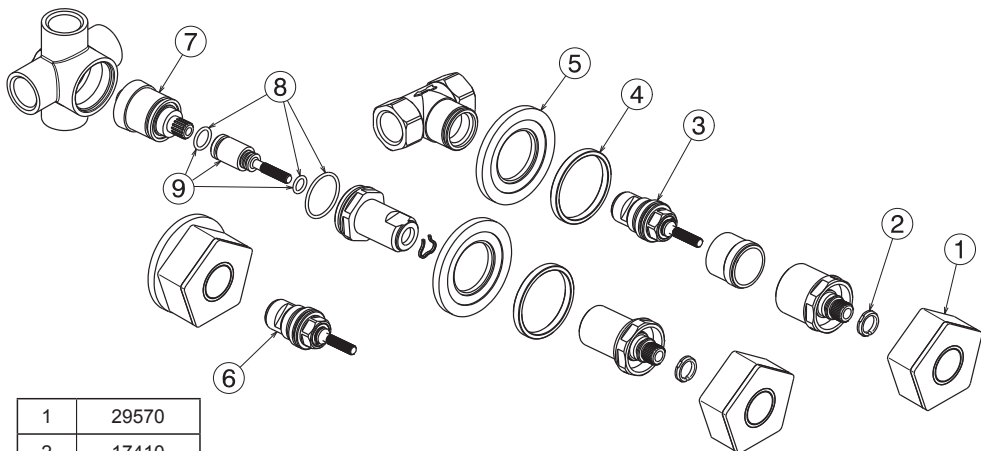

1	29570
2	17410
3	11590
4	27526
5	27579
6	11590SX
7	11584
8	13350
9	22287

**69776**

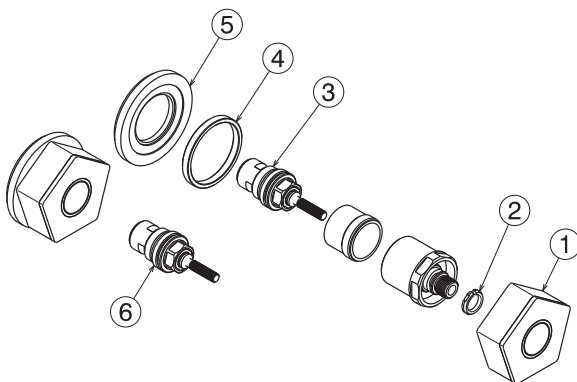

1	29570
2	17410
3	11590
4	27526
5	27579
6	11590SX

## IT INTERVENTI DI MANUTENZIONE

### SOSTITUZIONE VITONE

Rimuovere la maniglia utilizzando l'estrattore (1) in dotazione, come segue: inserire l'estrattore dal lato "A" tra il decoro e la maniglia (come indicato in figura a) ed agire con forza (utilizzando anche una mazzetta in plastica), fino a che si liberi (figura b). Togliere la maniglia, togliere il distanziale (2), la boccia (3), il decoro (4) e utilizzando una chiave a tubo, svitare il vitone (5) (figura c).

### SOSTITUZIONE CARTUCCIA (69772)

Rimuovere la maniglia utilizzando l'estrattore (1) in dotazione, come segue: inserire l'estrattore dal lato "A" tra il decoro e la maniglia (come indicato in figura a) ed agire con forza (utilizzando anche una mazzetta in plastica), fino a che si liberi (figura b). Togliere la maniglia, togliere il distanziale (6), la boccia (7), il decoro (8)

### MANTENIMENTO

Si raccomanda inoltre di eseguire la pulizia dei rubinetti esclusivamente con acqua e sapone, evitando l'impiego di defersivi abrasivi (in polvere o liquidi), spugne abrasive o altri prodotti contenenti alcool, acidi od altre sostanze aggressive. La Newform s.p.a. non risponderà dei danni causati dall'inosservanza di tali regole.

## EN MAINTENANCE

### HEAD VALVE REPLACEMENT

Remove the handle using the puller (1) supplied, as follows: insert the puller from side "A" between the decoration and the handle (as shown in figure a) and move powerfully (using also a plastic hammer), until it is released (figure b). Once the handle is removed, remove the spacer (2), the bushing (3), the decoration (4) and using a socket spanner, loosen the head valve (5) (figure c).

### CARTRIDGE REPLACEMENT (69772)

Remove the handle using the puller (1) supplied, as follows: insert the puller from side "A" between the decoration and the handle (as shown in figure a) and move powerfully (using also a plastic hammer), until it is released (figure b). Once the handle is removed, remove the spacer (6), the bushing (7), the decoration (8)

### MAINTENANCE

In addition we recommend cleaning the taps exclusively with water and soap, avoiding using abrasive detergents (in powder or liquid), abrasive sponges or other products containing alcohol, acids or other aggressive substances. Newform s.p.a. will not respond to any damages caused by failure to observe the above rules.

## FR INTERVENTIONS D'ENTRETIEN

### REMPLACEMENT DE TÊTE

Enlever la poignée utilisant l'extracteur (1) fourni, illustré ci-dessous : insérer l'extracteur du côté "A" entre la décoration et la poignée (ainsi qu'indiqué dans la figure a) et agir avec force (utilisant également une massette en plastique), jusqu'à la dégager (figure b). Après avoir enlevé la poignée, enlever l'entretoise (2), la douille (3), la décoration (4) et utilisant une clé en tube, desserrer la tête (5) (figure c).

### REMPLACEMENT CARTOUCHE (69772)

Enlever la poignée utilisant l'extracteur (1) fourni, illustré ci-dessous : insérer l'extracteur du côté "A" entre la décoration et la poignée (ainsi qu'indiqué dans la figure a) et agir avec force (utilisant également une massette en plastique), jusqu'à la dégager (figure b). Après avoir enlevé la poignée, enlever l'entretoise (6), la douille (7), la décoration (8)

### ENTRETIEN

On recommande en plus d'effectuer le nettoyage des robinets exclusivement avec de l'eau et du savon, évitant l'emploi de détergents abrasifs (en poudre ou liquides), d'éponges abrasives ou d'autres produits contenant de l'alcool, des acides ou d'autres substances agressives. La Maison Newform s.p.a. ne répond pas des dommages causés par l'inobservation de ces règles.

## DE INSTANDHALTUNG

### AUSWECHSELN VOM OBERTEIL

Den Griff unter Verwendung der, in der Ausstattung befindlichen Ausziehvorrichtung (1), wie folgt entfernen: Die Ausziehvorrichtung von der Seite "A" zwischen dem Dekor und dem Griff einführen (wie auf Abbildung a dargestellt) einführen und so lange kräftig darauf einwirken (auch unter Zuhilfenahme eines Kunststoffhammers), bis sich dieser herauslöst (Abbildung b). Sobald der Griff entfernt ist, entnimmt man das Distanzstück (2), die Buchse (3), das Dekor (4) und dann, unter Verwendung eines Aufsteckschlüssels, das Oberteil (5) abschrauben (Abbildung c).

### UMTAUSCH DER KARTUSCHE (69772)

Den Griff unter Verwendung der, in der Ausstattung befindlichen Ausziehvorrichtung (1), wie folgt entfernen: Die Ausziehvorrichtung von der Seite "A" zwischen dem Dekor und dem Griff einführen (wie auf Abbildung a dargestellt) einführen und so lange kräftig darauf einwirken (auch unter Zuhilfenahme eines Kunststoffhammers), bis sich dieser herauslöst (Abbildung b). Sobald der Griff entfernt ist, entnimmt man das Distanzstück (6), die Buchse (7), das Dekor (8)

### INSTANDSETZUNG

Es ist überdies ratsam, die Hähne nur mit Wasser und Seife zu reinigen, und keine abrasive Reinigungsmittel (in Pulver bzw. Flüssigkeit), schleifende Schwämme oder weitere Produkte, die Alkohol, Säuren oder aggressive Stoffe enthalten, zu verwenden. Die Firma Newform S.p.A. haftet nicht für Schäden, die durch Nichtbeachtung solcher Vorschriften verursacht werden.

## ES MANTENIMIENTO

### SUSTITUCIÓN MONTURA

Remover la maneta con el auxilio del extractor (1) incluido en el suministro, como indicado a continuación: introducir el extractor del lado "A" entre el embellecedor y la maneta (como indicado en la figura a) y obrar con fuerza (incluso utilizando una maceta de plástico), hasta liberarla (figura b). Removida la maneta, alejar el distanciador (2), el buje (3), el embellecedor (4) y utilizando una llave de tubo, destornillar la montura (5) (figura c).

### SUSTITUCIÓN DEL CARTUCHO (69772)

Remover la maneta con el auxilio del extractor (1) incluido en el suministro, como indicado a continuación: introducir el extractor del lado "A" entre el embellecedor y la maneta (como indicado en la figura a) y obrar con fuerza (incluso utilizando una maceta de plástico), hasta liberarla (figura b). Removida la maneta, alejar el distanciador (6), el buje (7), el embellecedor (8)

### MANTENIMIENTO

Les recomendamos, además, que limpien los grifos utilizando exclusivamente agua y jabón, evitando el empleo de detergentes abrasivos (en polvo o líquidos), esponjas abrasivas u otros productos que contienen alcohol, ácidos u otras sustancias agresivas. La Newform s.p.a. no responderá de los daños causados por el incumplimiento de tales reglas.

**RU ПРОВЕДЕНИЕ ТЕХОБСЛУЖИВАНИЯ**

**ЗАМЕНА НАЖИМНОГО ВИНТА**

Снимите ручку с помощью прилагаемого экстрактора (1), действуя в следующем порядке: введите экстрактор со стороны «А» между декоративным элементом и ручкой (как показано на рисунке А) и действуйте с усилием (используя также пластмассовую киянку) до полного высвобождения (рис. В). После снятия ручки снимите прокладку (2), втулку (3), декоративное покрытие (4) и с помощью торцового ключа ослабьте головной клапан (5) (рисунком С).

**ЗАМЕНА КАРТРИДЖА**

Снимите ручку с помощью прилагаемого экстрактора (1), действуя в следующем порядке: введите экстрактор со стороны «А» между декоративным элементом и ручкой (как показано на рисунке А) и действуйте с усилием (используя также пластмассовую киянку) до полного высвобождения (рис. В). После снятия ручки снимите прокладку (6), втулку (7), декоративное покрытие (8) и с помощью торцового ключа открутите крепежную гайку (9) и вытащите картридж (10) (рисунком D).

**УХОД И СОДЕРЖАНИЕ**

Кроме этого рекомендуется очищать краны исключительно водой с мылом, избегая использования абразивных моющих средств (порошка или жидкости), абразивных губок или других продуктов, содержащих спирт, кислоты или другие агрессивные вещества. Компания Newform S.p.A. не несет ответственности за ущерб, причиненный несоблюдением этих правил.

**ZH 维护**

**更换螺栓**

使用配送的抽取器 (1) 移去把手, 按下列指示操作: 将抽取器放入配饰和手柄间的“A”侧 (如图A所示), 用力 (可使用塑料锤) 锤入, 直至两者分开 (图B)。拆下手柄后, 拆下垫片 (2)、衬套 (3)、装饰件 (4), 然后使用套筒扳手 (5)。

**更换滤芯**

使用配送的抽取器 (1) 移去把手, 按下列指示操作: 将抽取器放入配饰和手柄间的“A”侧 (如图A所示), 用力 (可使用塑料锤) 锤入, 直至两者分开 (图B)。拆下手柄后, 拆下垫片 (6)、衬套 (7)、装饰件 (8), 松开固定环形螺母 (9) 后抽出滤芯 (10) (图D)。

**维护**

另外清理水龙头只能用水和肥皂, 避免使用磨蚀洗涤剂 (粉状或液体)、磨蚀海绵或其他含酒精, 酸性物质或其他化学制剂物品。Newform s.p.a. 股份公司对于不遵守规定而导致的损失将不负任何责任。

**SV UNDERHÅLLSINGREPP FÖR BYTE**

**BYTE AV KRANÖVERDEL**

Ta bort handtaget med hjälp av den medföljande utdragaren (1) så som följer: för in utdragaren från sidan "A" mellan beslaget och handtaget (så som visas i fig. a) och använd all kraft (ta hjälp av en plasthammare om så behövs) tills det lossats (fig. b). När handtaget har tagits bort, ta bort distansen (2), bussningen (3), dekorationen (4) och lossa huvudventilen (5) med en hylsnyckel (figur c).

**BYTE AV PATRONEN**

Ta bort handtaget med hjälp av den medföljande utdragaren (1) så som följer: för in utdragaren från sidan "A" mellan beslaget och handtaget (så som visas i fig. a) och använd all kraft (ta hjälp av en plasthammare om så behövs) tills det lossats (fig. b). När handtaget har tagits bort, ta bort distansen (6), bussningen (7), dekorationen (8) och med en hylsnyckel skruva loss låsringen (9) och avlägsna patronen (10) (figur d).

**UNDERHÅLL**

Det rekommenderas dessutom att du rengör kranarna uteslutande med tvål och vatten och undviker användning av nåtande rengöringsmedel (i pulverform eller flytande), nåtande svampar eller andra produkter, som innehåller alkohol, syror eller andra aggressiva ämnen. Newform S.p.A. ansvarar inte för skador, som orsakats av underlåtenhet att följa dessa regler.

الفاصل الزمنية للصيانة



**استبدال الفيتون**

قم بإزالة المقبض باستخدام أداة الاستخراج (1) المزودة، على النحو التالي: أدخل أداة الاستخراج من الجانب «A» بين الزُخرفة والمقبض (كما هو موضح في الشكل A)، واعمل بقوة (باستخدام مطرقة بلاستيكية أيضاً)، حتى يتم تحرير المقبض (الشكل B). بمجرد إزالة المقبض، قم بإزالة الفاصل (2)، والجلبة (3)، والزخرفة (4) وباستخدام مفتاح ربط، قم بفك الصمام الرأسي (5) (الشكل C).

**استبدال الخرطوشة**

قم بإزالة المقبض باستخدام أداة الاستخراج (1) المزودة، على النحو التالي: أدخل أداة الاستخراج من الجانب «A» بين الزُخرفة والمقبض (كما هو موضح في الشكل A)، واعمل بقوة (باستخدام مطرقة بلاستيكية أيضاً)، حتى يتم تحرير المقبض (الشكل B). بمجرد إزالة المقبض، قم بإزالة الفاصل (6)، والجلبة (7)، والزخرفة (8) وباستخدام مفتاح ربط، وفك صامولة التثبيت (9)، وأزل الخرطوشة (10) (الشكل D).

**الصيانة**

يوصى أيضاً بتنظيف الصنابير بالماء والصابون فقط، وتجنب استخدام المنظفات الكاشطة (في شكل مسحوق أو سائل)، أو قطع الإسفنج الكاشطة أو المنتجات الأخرى التي تحتوي على كحول أو أحماض أو مواد عدوانية أخرى. تُعفى S.p.A. NEWFORM من أية مسؤولية عن الأضرار الناجمة عن عدم مراعاة هذه القواعد.

**a**

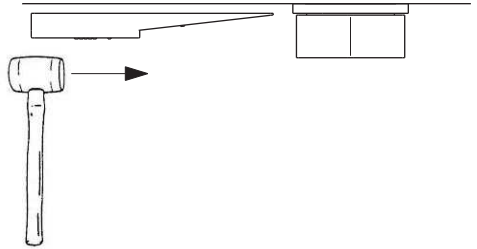
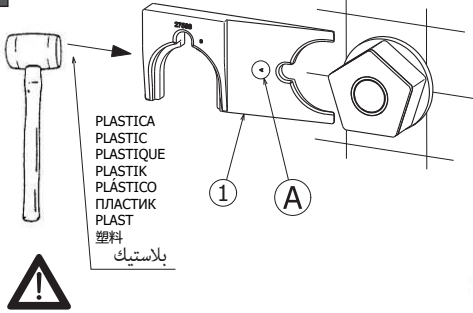

**b**

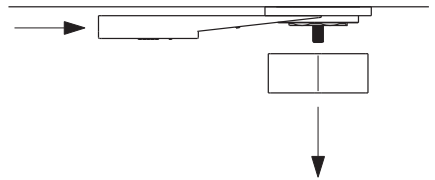
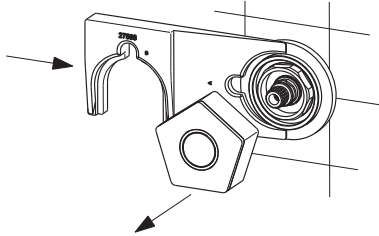

**c**

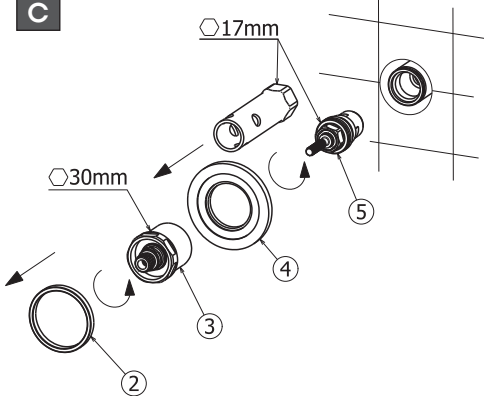

**d**

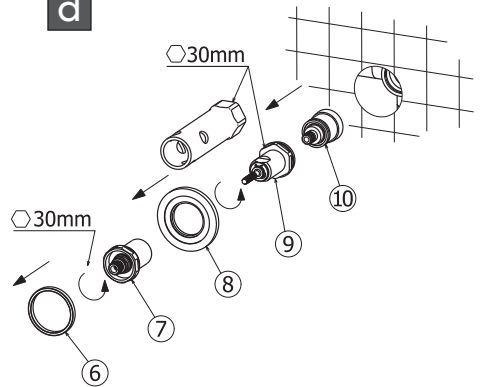

bar	l/min
0	0
1	11,52
2	16,21
3	19,84
4	22,88
5	25,54

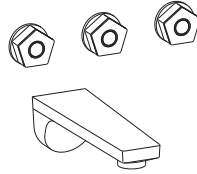

## 69772 + 67587

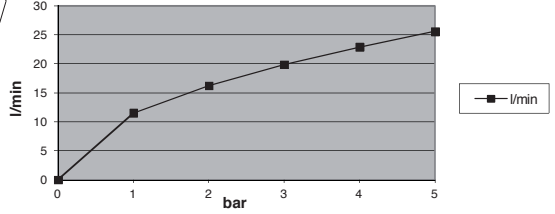

bar	l/min
0	0
1	8,20
2	11,42
3	13,84
4	15,62
5	16,74

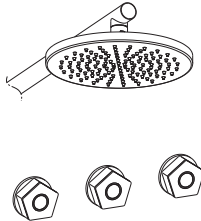

## 69772 + 472

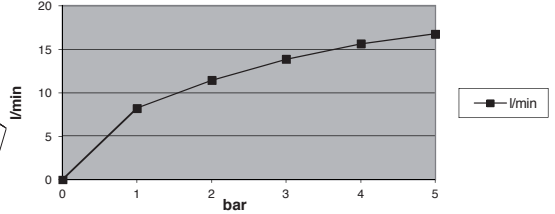

bar	l/min
0	0
1	8,71
2	12,38
3	15,24
4	17,65
5	19,79

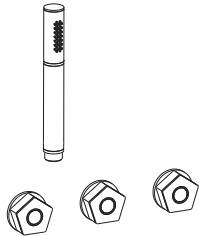

## 69772 + 23129

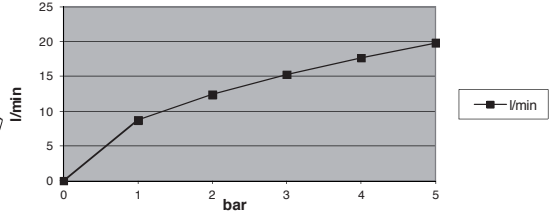

bar	l/min
0	0
1	25,55
2	36,00
3	44,04
4	50,69
5	56,76

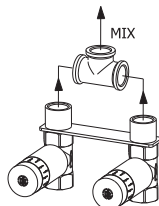

## 69776

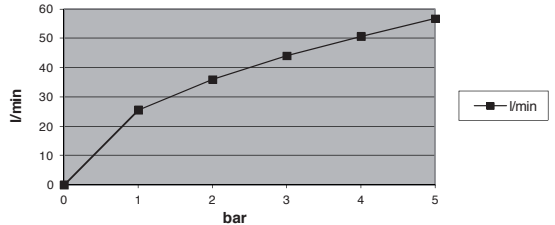

SMALTIMENTO DELL'IMBALLAGGIO  
PACKAGING DISPOSAL  
ÉLIMINATION DE L'EMBALLAGE  
ENTSORGUNG DER VERPACKUNG  
ELIMINACIÓN DEL EMBALAJE  
УТИЛИЗАЦИЯ УПАКОВКИ  
BORTSKAFFANDE AV EMBALLAGET  
包装处理

التخلص من مواد التعبئة والتغليف



SMALTIMENTO DEI COMPONENTI A FINE VITA  
DISPOSAL OF THE EOL COMPONENTS  
ÉLIMINATION DES COMPOSANTS EN FIN DE VIE  
ENTSORGUNG DER BESTANDTEILE AM ENDE DER LEBENSDAUER  
ELIMINACIÓN DE LOS COMPONENTES A FINAL DE SU VIDA ÚTIL  
УТИЛИЗАЦИЯ ОТСЛУЖИВШИХ КОМПОНЕНТОВ  
BORTSKAFFANDE AV UTJÄNTA KOMPONENTER  
处理元件的后束结命寿用使

التخلص من المكونات في نهاية العمر التشغيلي

**NEWFORM S.p.A.**

via Marconi, 25/A – Frazione Vintebbio – 13037 Serravalle Sesia – (VC) Italy  
Tel. +39/0163452011 (r.a.)      [www.newform.it](http://www.newform.it)      [newform@newform.it](mailto:newform@newform.it)